4440/4441

REMOTE CONTROL | Wallas Modem



4440/4441 Polar Link

INSTALLATION, OPERATION AND SERVICE INSTRUCTIONS
ASENNUS-, KÄYTTÖ- JA HUOLTO-OHJEET
INSTALLERINGS-, DRIFT- OCH UNDERHÅLLSANVISNINGAR

2+1 year warranty at: wallas.fi/takuu
Download the latest version of manual at
<https://wallas.fi/documents/>

Technical information - Supplies and technical data	3
Technical information - Operation description	4
Installation - Dimensions	5
Installation - Device installation	6
Installation - Connecting the cables	7
Operation - Device activation process	10
Important information - Warranty terms	14
Important information - Disclaimers	15

Supplies and technical data

Polar Link 4440 (for Viking and Spartan series)		Polar Link 4441 (for 22/30 GB or 26/40 CC)	
			
Package content			
1 pc	Polar Link 4440	1 pc	Polar Link 4441
1 pc	Wall Installation bag	1 pc	Wall Installation bag
1 pc	Data cable 5 m	1 pc	Connection cable
1 pc	Data cable 2 m	1 pc	Antenna
1 pc	Splitter adapter		
1 pc	Antenna		

Technical data

4440/4441	4440	4441
Modem	LTE Class 5	LTE Class 5
Power	21 dbm	21 dbm
Power consumption	57 - 140 mA	34 - 90 mA
Dimensions (L x W x H)	94,55 x 64 x 19 mm	94,55 x 64 x 19 mm
Weight	0,31 kg	0,31 kg

Operation description

Polar Link 4440 and 4441 are new modems for remote access for Wallas units.

Polar Link brings internet connection to a boat, cottage or recreational vehicle for Wallas units. It creates WLAN, allowing it to share the connection to multiple Wallas devices at the same time.

With the Polar Link modem you can easily control your Wallas devices from anywhere. The pre-installed SIM card ensures a quick setup, allowing you to operate both new and old Wallas devices effortlessly. The SIM-card can operate in 170 countries.

Device is ready to use after connecting the cables and easy device activation.

Device functions

	<p>There will be ~20-30 min initial delay before the device is ready for operation.</p>
---	--

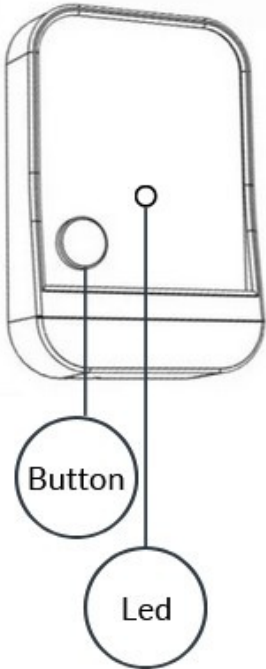
Updating, Reset & sleep mode		
	Functions in 4440	Functions in 4441
	<p>1) Starting the updating Press the white button SHORTLY five times within two seconds.</p> <p>2) Reset the Polar Link Press and hold the button down for 5 seconds</p> <p>Erases all user configurations.</p> <p>Device will always stay awake for at least 5 minutes after the boot.</p> <p>NOTE! There is no sleep mode in this model.</p>	<p>1) Updating is not possible for 22 Dt, 30 Dt, 22 GB, 30 GB, 40 Dt, 26 CC or 40 CC</p> <p>2) Reset the Polar Link Press and hold the button down for 5 seconds</p> <p>Erases all user configurations.</p> <p>Device will always stay awake for at least 5 minutes after the boot.</p> <p>NOTE! Device will sleep for 4 minutes if no status request is received from remote.wallas.fi within 1 minute. This feature is to save battery.</p>
	Led indication	
	<p>RED (blinking) = NO internet connection, NO internet BLUE = internet connection ok PURPLE = Polar Link is updating the Wallas unit</p>	

	<p>If the connection is not established within 20-30 minutes, disconnect the data cable from the Polar Link for a while and then reconnect it.</p>
---	---

Dimensions

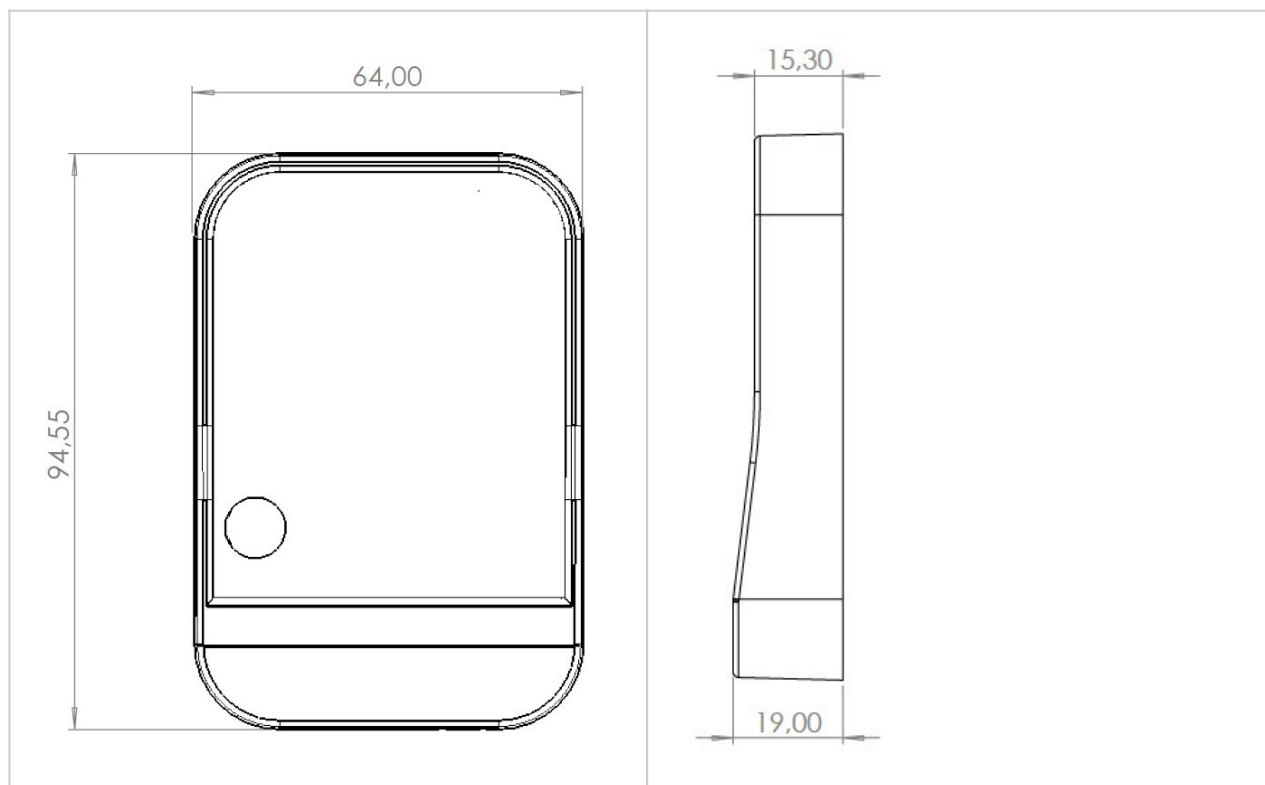

Device installation

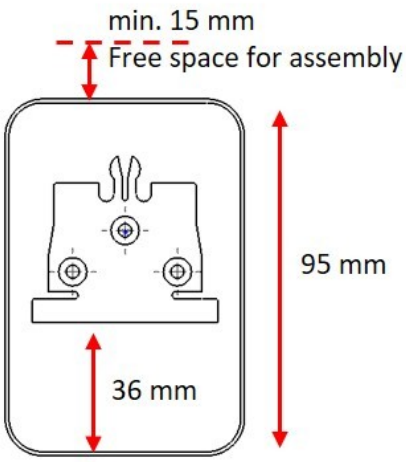
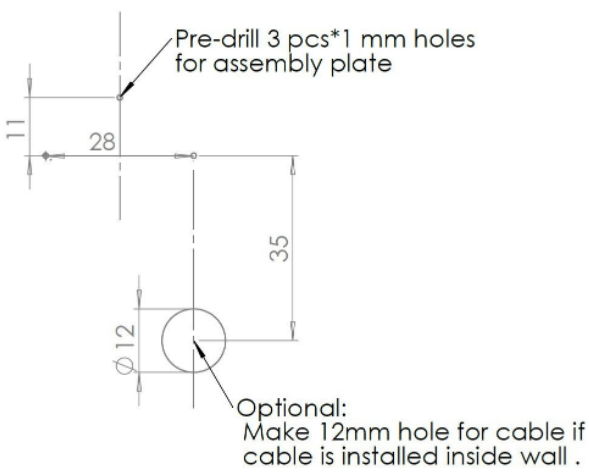

4440 Polar Link cable can be assembled as a surface mount or behind wall.

Surface mount, cable visible	Cable hidden behind the wall
 <p>min. 15 mm Free space for assembly</p> <p>95 mm</p> <p>36 mm</p>	<p>Install assembly plate to flat surface.</p>  <p>Pre-drill 3 pcs*1 mm holes for assembly plate</p> <p>28</p> <p>35</p> <p>Optional: Make 12mm hole for cable if cable is installed inside wall .</p>
<ol style="list-style-type: none"> 1) Install the mounting plate and mark places for the screws. Pre-drill 3*1 mm holes for screws. 2) Cut the cable opening in bottom of the panel. 3) Install the mounting plate. 4) Slide the panel in place from the top down. 	<ol style="list-style-type: none"> 1) Install the mounting plate and mark places for the screws. Pre-drill 3*1 mm holes for screws. 2) Drill 12 mm hole for the cable. Draw and check hole location before drilling, it should not be visible when panel is mounted. 3) Install the mounting plate. 4) Slide the panel in place top-down.



Connecting the cables

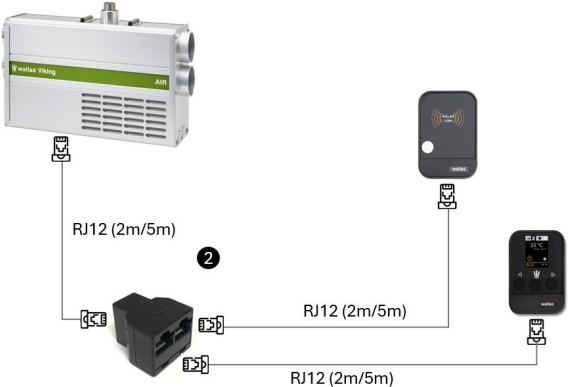

4440 Polar Link is compatible with the new and model 4441 is compatible with the older heater models.

The easiest way to distinguish new and old models is from the control panel.

<p>Control panel for Viking and Spartan serie heaters / 4440</p>	<p>Control panel for 22 GB / 30 GB and 26 CC/40 CC / 4441</p>
	

<p>Connecting the cables with the new model heaters</p>	
	<p>If you have the heater and the control panel connected already then</p> <ol style="list-style-type: none"> 1. Reconnect the cable between the heater and the control panel by disconnecting the cable on the control panel side. <p>If you have purchased a new heater and the polar link then you may skip this phase.</p>
	<ol style="list-style-type: none"> 2. Connect the RJ12 data cables (3 pcs) between the devices as shown in the adjacent image using the splitter adapter.

	<p>Cable connection</p>
	<p>Cable release</p> <p>Press connector release clip (shown in the picture) before pulling the cable out.</p>

<p>Connecting the cables with the older heaters</p>	
	<p>Connections with heaters 22 GB or 30 GB</p> <p>All the other cables are already in place.</p> <ol style="list-style-type: none"> 1. Connect the Polar Link cable to the control panel
	<p>Connections with heaters 26 CC or 40 CC</p> <p>All the other cables are already in place.</p> <ol style="list-style-type: none"> 1. Connect the Polar Link cable to the control panel.

Detailed instructions for connecting the cable to the control panel



Cable will be connected to the back side of the control panel.
If the Thermo PI control panel is already assembled, remove the panel from its place first.



Connect the polar link cable to the narrower connector to the back side of the control panel.



Connect the cable to the connector. Soft "click" sound can be heard when cable is connected.

Connecting the antenna





Connect the antenna to the Polar Link.

Place the antenna in a location where the internet signal is strongest. Choose an open area away from obstacles like large metal objects etc.

Proper placement of the antenna helps to establish an internet connection and boosts the device's ability to maintain a stable internet connection.

Device activation process

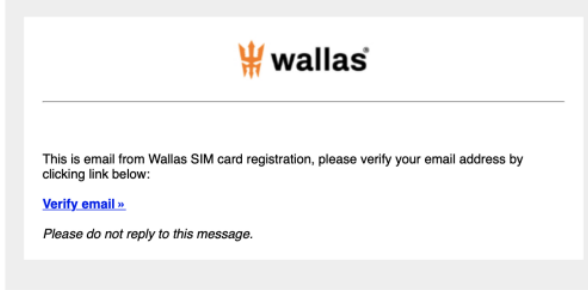
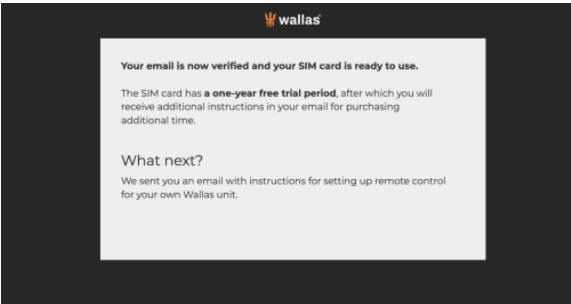
Activating the SIM card, email verification and device registration	
	<p>Scan the QR-code to Activate the SIM. The correct QR-code can be found from the leaflet inside the Polar Link sales package "Set up guide".</p> <p>QR code on the left is just a model, not a real functional code.</p>
	<p>Next step in the process is to type your e-mail address.</p>
	<p>After SIM card activation, log in to your email to verify the email address.</p>
	<p>Click the link Verify email >></p>
	<p>You will receive the message that the SIM card is ready to use.</p>



Your SIM card is now activated and ready to use! The free trial period expires on 26th Feb 2026

Before your subscription expires, you will receive a notification by email a month before. The email contains the information to continue the subscription.

[Your subscription details >](#)



For 22Dt/GB, 30Dt/GB, 40Dt, 26CC or 40CC

Wallas Remote Control

To use new simcard and modem with Wallas remote control:

[Create a user account and register the heater >](#)



For Spartan and Viking series

Wallas Remote app

The app works with Wallas units that come with the Advanced control panel (Spartan and Viking Series marine heaters as well as 40 EA cottage heater). To use new simcard and modem with Wallas unit, download app:

For Android:



For Apple OS:



Please do not reply to this message.

If you will take the Polar Link in use with one of the following devices;

22 Dt, 30 Dt, 22 GB, 30 GB, 40 Dt, 26 CC or 40 CC

then click the link **Create a user account and register the heater >>** in the email and follow the instructions.

Do not download the Wallas Remote app.



If you will take the Polar Lnk in use with one of the following devices;

SPARTANAIR, SPARTANTWIN, SPARTAN WATER, VIKINGAIR, VIKINGAIRTWIN, VIKING WATER, VIKINGCOMBI or 40EA,

then download the **Wallas Remote** app.

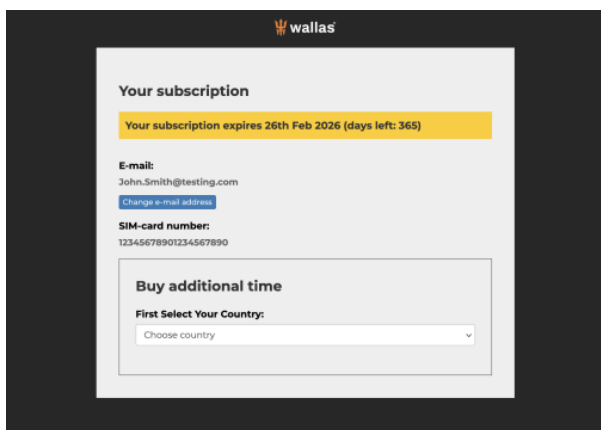

You may view your subscription details from the link **Your subscription details >>**.

You can also buy easily additional time after the free trial period from the same link. Service can be continued for 3, 6, 12 or 24 months for a fee.

Service can be used seasonally i.e. if there is a period during the year (for example winter) when the service is not needed, the service can be on hold and it can be activated when needed.



Wallas Remote app should not be downloaded if you are connecting Polar Link with

22 Dt, 30 Dt, 22 GB, 30 GB, 40 Dt, 26 CC or 40 CC

Connecting heater to Polar Link

Follow the instructions below **ONLY** if you are connecting Polar Link with **one of these Wallas devices; SPARTAN AIR, SPARTAN TWIN, SPARTAN WATER, VIKING AIR, VIKING AIR TWIN, VIKING WATER, VIKING COMBI or 40EA**



Download the **Wallas Remote** application to your mobile device from your application store, if you don't already have it.



Wallas Remote application logo in the application store.

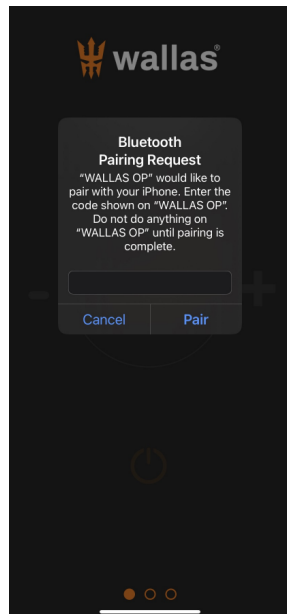
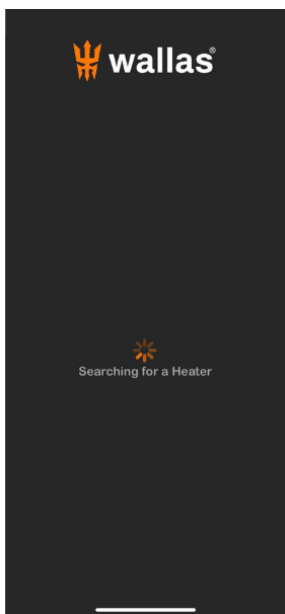

Pairing the application with the heater/control panel is explained more in detail in the heater manual.

Steps in brief:

- 1) Turn the short range wireless connection on for pairing
- 2) When a device is found, a pin code will appear on the Control panel screen
- 3) Type the pin code in the app and press Pair
- 4) Text DEVICE ADDED will be shown on the Control panel screen once the pairing has been successful.

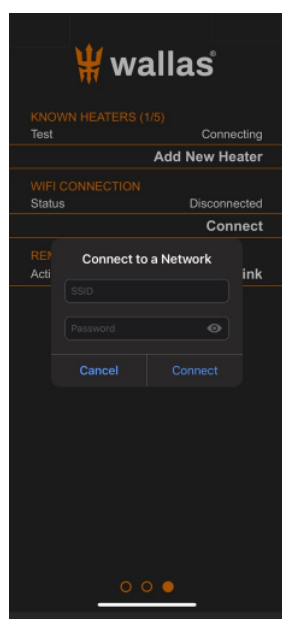
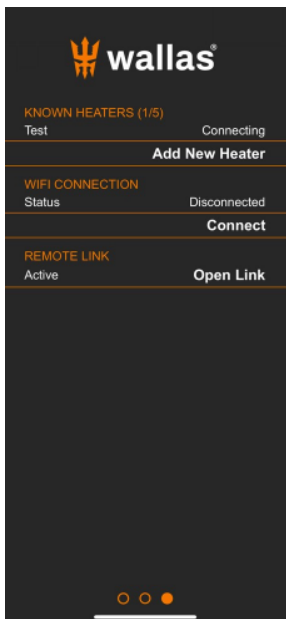

WiFi connection is created through the Wallas Remote application.

Press Connect.

When selecting Connect for the first time, the application will ask for SSID and Password. Ask them from Wallas service if needed.

email: service@wallas.fi



You can connect up to 3 devices to Polar Link !

Warranty terms

Wallas-Marin Oy (the “Manufacturer”) warrants their heaters, stoves, and ovens (hereinafter referred to as the “Product”), against defects in material and workmanship for two (2) years or 2,000 operating hours in normal use (whichever comes first) effective at the time of sale to the Original End-User under the conditions provided herein.

Wallas-Marin heating systems are designed and intended for recreational use. Use for commercial, live-aboard or unattended use will result in elevated operating hours requiring maintenance and repair not covered by product warranty.

1)	This warranty is made only to the first purchaser/customer (“Original End-User”), who acquires the Wallas-Marin Product for their own use.
2)	This warranty will be in effect for two (2) years or 2,000 operating hours (whichever comes first) from the date of purchase by the Original End-User. A copy of the dated receipt of the sale should be retained as evidence of the date of purchase. The warranty period may be extended by an additional 12 months by registering the Product within three (3) months of the Product being sold to the Original End-User. Registration must be done online at www.wallas.fi/takuu . Despite the extended warranty period, coverage is limited to 2,000 operating hours for all Products. Repairs carried out during the warranty period do not renew or alter the original warranty period.
3)	The intent of this warranty is to protect the Original End-User of the Product from defects and provide repair and replacement of defective parts. Warranty repair service must be administered by an authorized Wallas-Marin distributor or an authorized Wallas-Marin Service Center in accordance with the Wallas-Marin warranty policy.
4)	Notification of the defect must be given in writing immediately to the authorized Wallas-Marin distributor, that sold the product (the “Seller”) by the Original End-User, if possible, but no later than two (2) months after the defect occurred. If the warranty period has expired and no notice was given in writing while the warranty was still valid, the defect will not be covered.
	The notification must include: <ul style="list-style-type: none"> • Description about the issue • Description about the installation, when, where, and by whom it was done (photographs may be included) • Product name, serial number, place and date of purchase
5)	For repairs under warranty, the Original End-User must take or package and ship the product to an authorized Wallas-Marin Distributor or to an authorized Wallas-Marin Service Center. The best location for repairs is determined by the importer after the Original End-User has notified the Seller about the issue. Once the Wallas-Marin Distributor/Service Center has examined the returned Product and if it is found that it was defective in material and/or workmanship, the Distributor/Service Center shall repair the product. If the distributor/Service Center determines that repairs must be made, only authorized Wallas-Marin parts will be used.
6)	This is a Return to Base Warranty, which does not cover costs accumulated from the removal and re-installation of the Product, or transportation costs if the Product has been shipped for repairs, or any damage occurred in transit.
7)	This warranty does not cover consumable or wear parts, which include glow coil/plug, bottom mat or wick, fuel filter, seals.
8)	This warranty does not limit the rights specified in the consumer protection legislation.

9)	<p>This warranty does not cover indirect damages arising from a defective Product, property damage, loss of revenue, injury or loss of life as a result of system failure, or conditions unrelated to the material and workmanship of the Wallas-Marin Product.</p> <p>Such unrelated conditions include, but are not limited to:</p> <ul style="list-style-type: none"> a) The Product has not been installed according to the Wallas-Marin Product User Manual or the country-specific regulations have not been followed. b) Damage or failure caused by installation of accessories or components not manufactured or approved by Wallas-Marin and/or modification of the Product structure without the consent of the Manufacturer. c) Failure to follow the operation or maintenance instructions in the Product User Manual. d) Damage caused by inappropriate storage or transport. e) Fault resulted by an accident or damage of which Wallas-Marin had no control over (force majeure). f) Damage or failure caused by improper handling, use of unsuitable fuel, low voltage, excess voltage, dirt, water penetrating the Product, galvanic corrosion, electro chemical corrosion or damages due to stray current. g) The Product has been dismantled or opened without the explicit permission of the Manufacturer/Importer. h) Non-Wallas components or spare parts have been used in the repair of the Product. i) Repair was done by an unauthorised service provider. j) Installation error when possible leaking water or leaking coolant can enter the boat/vehicle/RV/building structures.
10)	<p>Wallas-Marin is not responsible for any damages to a boat/vehicle/RV/building or property due to Wallas unit is/is not working properly whatsoever.</p>
11)	<p>Wallas-Marin reserves the right to change the design of any Wallas-Marin Product without notice and with no obligation to make corresponding changes in Wallas-Marin products previously manufactured.</p>

	<p>When making a warranty claim, the Original End-User must provide proof that the maintenance and safety instructions have been thoroughly followed. This warranty does not apply to defects which have risen due to carelessness in following installation, operation, and maintenance instructions.</p>
---	---

Disclaimers

<p>The manufacturer is not liable for damage caused by improper use or incorrect operation or installation. Failure to comply with the installation, operation and service instructions makes the warranty null and void and this leads to the exclusion of any liability of Wallas-Marin Oy.</p>
<p>The manufacturer does not cover any indirect damages arising from a Product, property damage, loss of revenue, injury or loss of life, or conditions unrelated to the material and workmanship of the Wallas-Marin Product. Such conditions include, but are not limited to: colder-than-expected weather or instances where the Product fails to maintain the temperature, leading to frozen water pipes and subsequent leaks, ruining the property of the user.</p>

Tekniset tiedot - Tarvikkeet ja tekniset tiedot	3
Tekniset tiedot - Laitteen toimintakuvaus	4
Asennus - Laitteen mitat	5
Asennus - Laitteen asennus	6
Asennus - Kaapelien kytkentä	7
Toiminta - Laitteen aktivointiprosessi	10
Tärkeää - Takuuehdot	14
Tärkeää - Vastuuvapaus	15

Tarvikkeet ja tekniset tiedot

Polar Link 4440 (yhteensopiva Viking ja Spartan sarjan laitteisiin)		Polar Link 4441 (yhteensopiva 22/30 GB ja 26/40 CC laitteisiin)	
			
Pakkauksen sisältö			
1 kpl	Polar Link 4440	1 kpl	Polar Link 4441
1 kpl	Tarvikepussi seinäkiinnitykseen	1 kpl	Tarvikepussi seinäkiinnitykseen
1 kpl	Datakaapeli 5 m	1 kpl	Kaapeli
1 kpl	Datakaapeli 2 m	1 kpl	Antenni
1 kpl	Kolmihaarotin		
1 kpl	Antenni		

Tekniset tiedot

4440/4441	4440	4441
Modeemi	LTE Class 5	LTE Class 5
Teho	21 dbm	21 dbm
Virran kulutus	57 - 140 mA	34 - 90 mA
Mitat (P x L x K)	94,55 x 64 x 19 mm	94,55 x 64 x 19 mm
Paino	0,31 kg	0,31 kg

Laitteen toimintakuvaus

Polar Link 4440 ja 4441 ovat uusia Wallas-laitteiden etäkäyttöön soveltuvia modeemeja.

Polar Linkin avulla saa muodostettua internetyhteyden Wallas-laitteille veneeseen, mökille tai matkailuautoon. Se luo WLAN-verkon, jonka avulla yhteys voidaan jakaa useiden Wallas-laitteiden kanssa samanaikaisesti.

Näiden modeemien avulla voit helposti hallita Wallas-laitteitasi mistä tahansa. Esiasennettu SIM-kortti varmistaa nopean asennuksen, jolloin voit käyttää sekä uusia että vanhoja Wallas-laitteita vaivattomasti. SIM-kortti toimii 170 maassa.

Laite on käyttövalmis kaapeleiden kytkemisen ja helpon aktivoinnin jälkeen.

Laitteen toiminnot



Laitteen käyttövalmiuden saavuttamisessa on ~20-30 min viive.

Päivitys, nollaus & lepotila

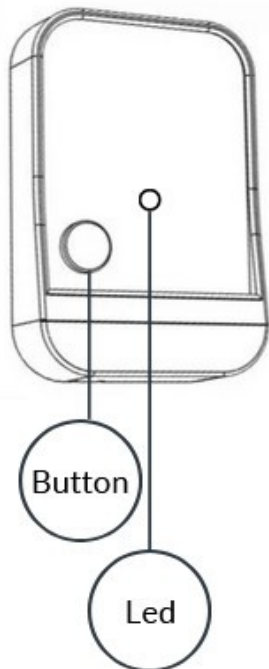

4440 toiminnot

1) Päivityksen aloittaminen
Paina valkoista painiketta
LYHYESTI viisi kertaa kahden
sekunnin aikana.

2) Polar Linkin nollaaminen
Paina painiketta ja pidä sitä
painettuna 5 sekuntia

Toiminto poistaa kaikki
käyttäjäasetukset.

Laite pysyy aina hereillä vähintään 5
minuuttia käynnistyksen jälkeen.

HUOM! Tässä mallissa ei ole
lepotilaa.

Led ilmaisim

PUNAINEN (vilkkuva) = Ei internet-yhteyttä, Ei internetiä
SININEN = internet-yhteys ok
LILA = Polar Link päivittää Wallas-laitetta

4441 toiminnot

1) Laitteiden 22 Dt, 30 Dt, 22 GB, 30
GB, 40 Dt, 26 CC tai 40 CC
päivittäminen ei ole mahdollista.

2) Polar Linkin nollaaminen
Paina painiketta ja pidä sitä
painettuna 5 sekuntia

Toiminto poistaa kaikki
käyttäjäasetukset.

Laite pysyy aina hereillä vähintään 5
minuuttia käynnistyksen jälkeen.

HUOM! Laite siirtyy lepotilaan
neljäksi minuutiksi, jos
remote.wallas.fi -osoitteesta ei
vastaanoteta tilakyselyä yhden
minuutin kuluessa. Tämä toiminto
säästää akkua.

Laitteen mitat

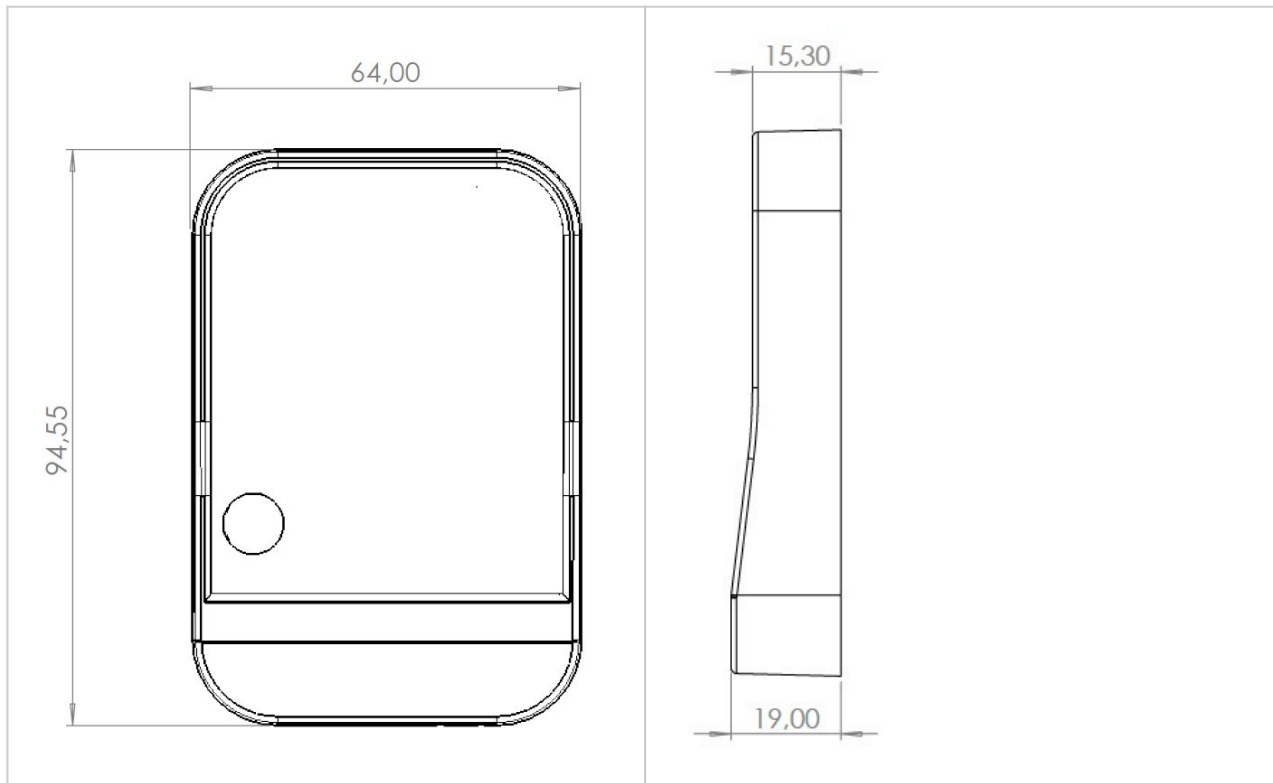

Laitteen asennus

4440 Polar Link voidaan asentaa johdon pinta-asennuksena tai johto seinän sisään näkymättömiin.

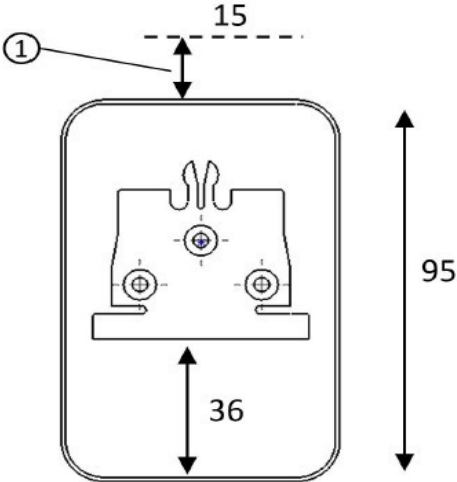
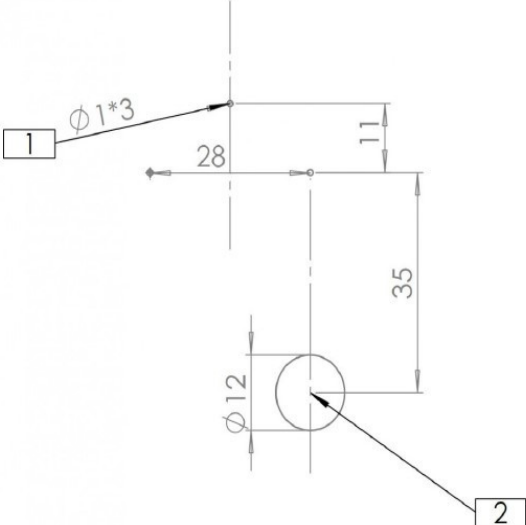
Pinta-asennus, johto näkyvässä	Reikä, johto seinän sisässä
	
<p>1) Etsi laitteelle sopiva paikka. Varaa vähintään 15 mm vapaata tilaa laitteen yläpuolelle. Merkitse asennuslevyn paikka ja merkitse ruuvien paikat. Esiporaa 3*1 mm reiät ruuveille.</p> <p>2) Taita tai leikkaa laitteen alalaidassa oleva klipsu aukoksi johdolle.</p> <p>3) Asenna asennuslevy.</p> <p>4) Liitä johto ja liu'uta laite paikoilleen ylhäältä alas.</p>	<p>1) Merkitse asennuslevyn paikka ja merkitse ruuvien paikat. Esiporaa 3*1 mm reiät ruuveille.</p> <p>2) Pora 12 mm reikä johdolle. Piirrä ja tarkasta porattavan reiän sijainti ennen porausta. Reikä ei saa jäädä näkyviin.</p> <p>3) Asenna asennuslevy.</p> <p>4) Liu'uta laite paikoilleen ylhäältä alas.</p>



Kaapelien kytkentä

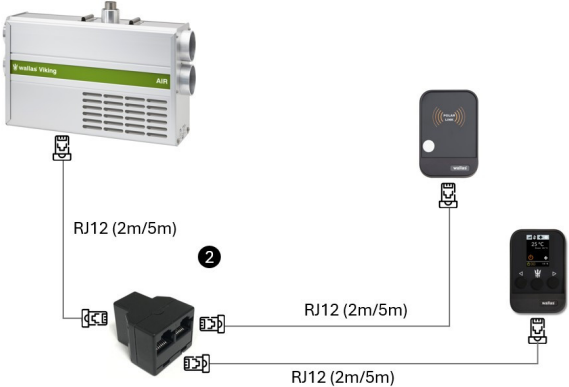

4440 Polar Link on yhteensopiva uusien ja malli 4441 vanhempien lämmitinmallien kanssa.

Uuden tai vanhan mallin erottaa helpoimmin laitteen ohjauspaneelista.

<p>Viking ja Spartan sarjan lämmitin ohjauspaneeli / 4440</p>	<p>22 GB/30 GB ja 26 CC/40 CC lämmitin ohjauspaneeli / 4441</p>
	

<p>Kaapeleiden kytkeminen uusiin lämmitinmalleihin</p>	
	<p>Jos lämmitin ja ohjauspaneeli on jo kytketty toisiinsa, toimi näin.</p> <ol style="list-style-type: none"> 1. Kytke lämmittimen ja ohjauspaneelin välinen kaapeli uudelleen irrottamalla ohjauspaneelin puoleinen kaapelin pää. <p>Mikäli olet ostanut uuden lämmitin ja Polar Linkin, voit ohittaa tämän vaiheen.</p>
	<ol style="list-style-type: none"> 2. Kytke RJ12-kaapelit (3 kpl) laitteiden väliin oheisen kuvan mukaisesti jakoliitintä hyödyntäen.

	Johdon liittäminen
	Johdon irrottaminen Paina kuvan mukaisesti johdon lukituspinniä samalla kun vedät varovasti johdon irti paneelista.

Kaapeleiden kytkeminen vanhempiin lämmitinmalleihin	
	Liittäminen 22 GB tai 30 GB lämmittimiin Kaikki muut kaapelit ovat jo paikoillaan. 1. Liitä Polar Linkin kaapeli ohjauspaneeliin.
	Liittäminen 26 CC tai 40CC lämmittimiin Kaikki muut kaapelit ovat jo paikoillaan. 1. Liitä Polar Linkin kaapeli ohjauspaneeliin.

Yksityiskohtaiset ohjeet kaapelin liittämiseksi ohjauspaneeliin



Kaapeli kytketään ohjauspaneelin takaosaan. Jos ohjauspaneeli on jo asennettuna, irrota se ensin paikaltaan.



Kytke Polar Linkin kaapeli ohjauspaneelin takana olevaan kapeampaan liittimeen.



Kytke kaapeli liittimeen. Kun kaapeli on kytketty, kuuluu hiljainen "napsahdus".

Antennin kytkeminen



Yhdistä antenni Polar Linkiin.

Aseta antenni paikkaan, jossa internet-signaali on voimakkain. Valitse avoin alue, jossa ei ole esteitä, kuten suuria metalliesineitä tai vastaavia.

Antennin oikea sijoittaminen auttaa muodostamaan internet-yhteyden ja parantaa laitteen kykyä ylläpitää vakaata internet-yhteyttä.

Laitteen aktivointiprosessi

SIM-kortin aktivointi, sähköpostin vahvistaminen ja laitteen rekisteröinti



Aktivoi SIM-kortti skannaamalla QR-koodi. Oikea QR-koodi löytyy Polar Linkin myyntipakkauksessa olevasta Käyttöönotto-ohjelehtisestä.

Vasemmalla oleva QR-koodi on vain malli, ei oikea toiminnallinen koodi.



Seuraavassa vaiheessa kirjoita oma sähköpostiosoitteesi tyhjään kenttään.

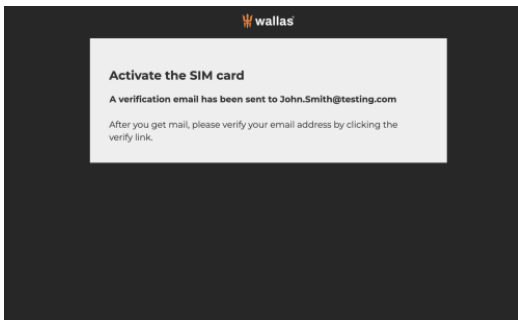

SIM-kortin aktivointiprosessin seuraava vaihe on sähköpostiosoitteen vahvistaminen. Kirjautu sähköpostiisi ja vahvista sähköpostiosoitteesi.

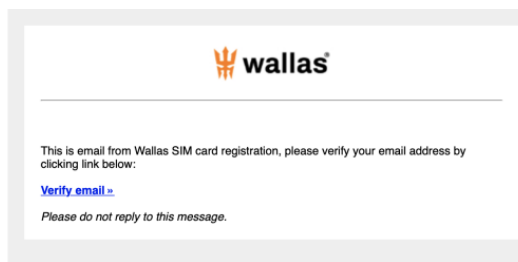

Klikkaa linkkiä **Verify email >>** ("Vahvista sähköposti").

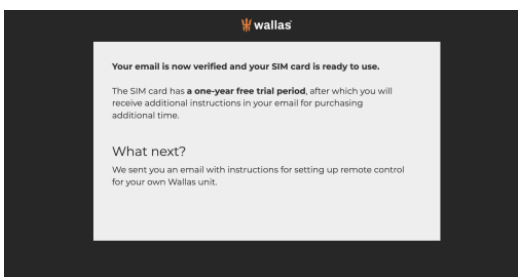

Saat tämän jälkeen ilmoituksen, että SIM-kortti on käyttövalmis.



Your SIM card is now activated and ready to use! The free trial period expires on 26th Feb 2026

Before your subscription expires, you will receive a notification by email a month before. The email contains the information to continue the subscription.

[Your subscription details >>](#)



For 22Dt/GB, 30Dt/GB, 40Dt, 26CC or 40CC

Wallas Remote Control

To use new simcard and modem with Wallas remote control:

[Create a user account and register the heater >>](#)



For Spartan and Viking series

Wallas Remote app

The app works with Wallas units that come with the Advanced control panel (Spartan and Viking Series marine heaters as well as 40 EA cottage heater). To use new simcard and modem with Wallas unit, download app:

For Android:



For Apple OS:



Please do not reply to this message.

Jos aiot käyttää Polar Linkiä jonkin seuraavan laitteen kanssa;

22 Dt, 30 Dt, 22 GB, 30 GB, 40 Dt, 26 CC tai 40 CC

napsauta sähköpostissa olevaa linkkiä **Create a user account and register the heater >>** ("Luo käyttäjätili ja rekisteröi lämmitin") ja seuraa ohjeita.

Älä lataa Wallas Remote-sovellusta.

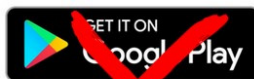

Jos aiot käyttää Polar Linkiä jonkin seuraavan laitteen kanssa;

SPARTAN AIR, SPARTAN TWIN, SPARTAN WATER, VIKING AIR, VIKING AIR TWIN, VIKING WATER, VIKING COMBI tai 40 EA,

lataa **Wallas Remote** sovellus.

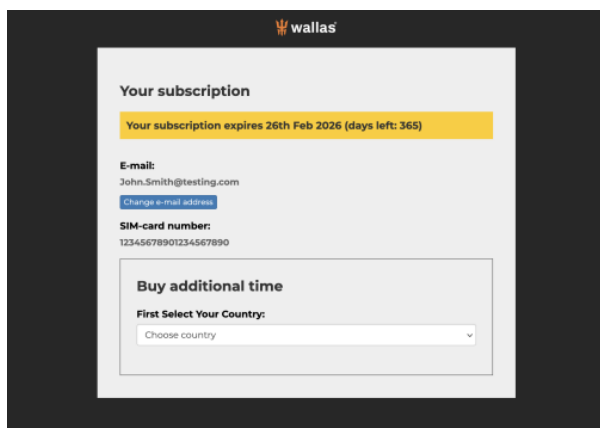

Voit tarkastella tilauksesi tietoja linkistä **Your subscription details >>** ("tilauksesi tiedot").

Voit myös ostaa helposti lisää aikaa ilmaisen kokeilujakson jälkeen samasta linkistä. Palvelua voi jatkaa 3, 6, 12 tai 24 kuukautta maksua vastaan.

Palvelua voi käyttää kausiluonteisesti eli jos vuoden aikana on ajanjakso (esimerkiksi talvi), jolloin palvelua ei tarvita, palvelu voidaan laittaa tauolle ja aktivoida uudelleen käyttöön tarvittaessa.



Älä lataa Wallas Remote-sovellusta älypuhelimellesi jos yhdistät Polar Linkin tuotteiden

22 Dt, 30 Dt, 22 GB, 30 GB, 40 Dt, 26 CC tai 40 CC kanssa.

Lämmittimen liittäminen Polar Linkiin

Noudata alla olevia ohjeita **vain**, jos yhdistät Polar Linkin **johonkin näistä Wallas-laitteista; SPARTAN AIR, SPARTAN TWIN, SPARTAN WATER, VIKING AIR, VIKING AIR TWIN, VIKING WATER, VIKING COMBI tai 40 EA.**



Lataa **Wallas Remote** sovellus mobiililaitteesi sovelluskaupasta, ellei sinulla ole sitä ennestään.



Wallas Remote sovelluksen logo sovelluskaupassa.

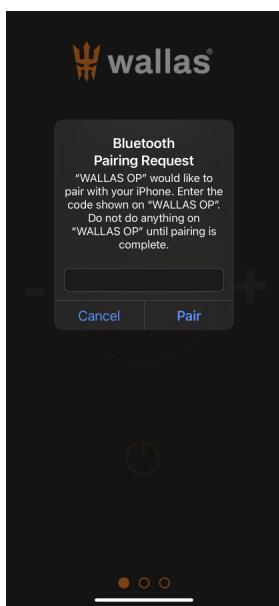
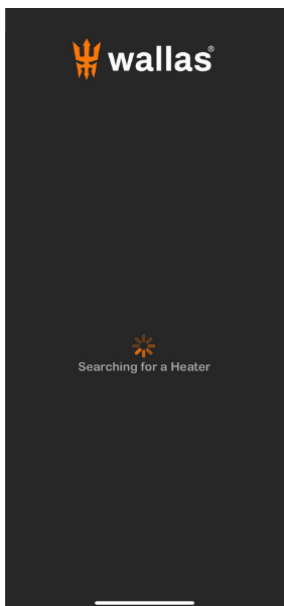

Sovelluksen ja lämmittimen/ohjauspaneelin yhdistäminen on selitetty tarkemmin lämmittimen käyttöoppaassa.

Vaiheet tiivistetysti:

- 1) Ota lyhyen kantaman langaton yhteys käyttöön yhdistämistä varten.
- 2) Kun laite löytyy, ohjauspaneelin näytölle ilmestyy PIN-koodi.
- 3) Kirjoita PIN-koodi sovellukseen ja paina Pair ("yhdistä").
- 4) Ohjauspaneelin näytölle ilmestyy teksti DEVICE ADDED ("LAITE LISÄTTY") kun yhdistäminen on onnistunut.

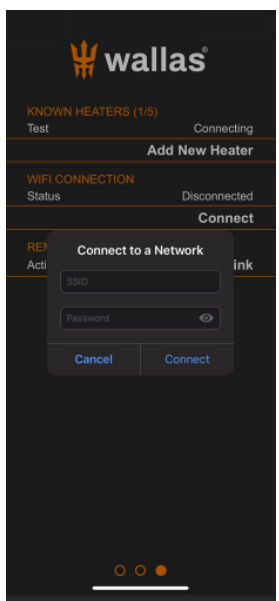
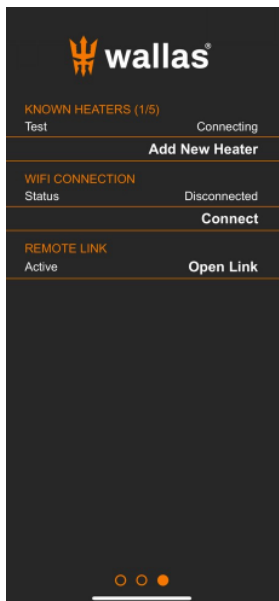

WiFi-yhteys luodaan Wallas Remote sovelluksen kautta.

Paina Connect ("Yhdistä").

Kun valitset Connect vaihtoehdon ensimmäistä kertaa, sovellus kysyy SSID:tä ja salasanaa. Pyydä nämä tiedot tarvittaessa Wallas-tuesta.

Sähköposti: service@wallas.fi



Voit yhdistää Polar Linkiin jopa 3 laitetta !

Takuuehdot

Wallas-Marin Oy (valmistaja) vastaa maahantuojan välityksellä tuotteiden ja tarvikkeiden mahdollisista raaka-aine- ja valmistusvirheistä 24 kuukauden ajan tai 2000 käyttötuntiin asti (kumpi ehto ensimmäisenä täyttyy) myyntipäivästä lukien alla mainituin ehdoin.

Wallas-Marin lämmitysjärjestelmät on suunniteltu ja tarkoitettu virkistyskäyttöön. Laitetta voi käyttää myös kaupallisissa käytössä ja valvomatta, veneissä, asuntoveneissä, mökeissä, asuntoautoissa, asuntovaunuissa ja asunnoissa, mutta nämä käyttötavat lisäävät laitteen käyttötunteja, ja vaativat enemmän huoltoa, joka ei ole tämän takuun piirissä.

1)	Tämä takuu koskee vain ensimmäistä ostajaa/asiakasta ("Alkuperäinen loppukäyttäjä"), joka ostaa Wallas-Marin tuotteen omaan käyttöönsä.
2)	Tämä takuu on voimassa kaksi (2) vuotta tai 2 000 käyttötuntia (sen mukaan, kumpi tulee ensin) alkuperäisen loppukäyttäjän ostopäivästä. Kopio päivätystä myyntitositteesta tulee säilyttää todisteena ostopäivästä. Takuuaikaa voidaan pidentää 12 kuukaudella rekisteröimällä tuote kolmen (3) kuukauden kuluessa siitä, kun tuote on myyty alkuperäiselle loppukäyttäjälle. Ilmoittautuminen tulee tehdä verkossa osoitteessa www.wallas.fi/takuu . Jatketusta takuuajasta huolimatta takuun kattavuus on rajoitettu 2 000 käyttötuntiin kaikille tuotteille. Takuuajana tehdyt korjaukset eivät uusi tai muuta alkuperäistä takuuaikaa.
3)	Tämän takuun tarkoituksena on suojella tuotteen alkuperäistä loppukäyttäjää tuotevialta ja tarjota viallisten osien korjaus ja vaihto takuuna. Valtuutetun Wallas-Marin-jälleenmyyjän tai valtuutetun Wallas-Marin-huoltokeskuksen tulee suorittaa takuukorjaus Wallas-Marinin takuupolitiikan mukaisesti.
4)	Virheestä on ilmoitettava kirjallisesti välittömästi tuotteen myyneelle Wallas-Marin-jälleenmyyjälle ("Myyjä") alkuperäisen loppukäyttäjän toimesta, mikäli mahdollista, mutta viimeistään kahden (2) kuukauden kuluttua virheen havaitsemisesta. Jos takuu aika on umpeutunut eikä siitä ole tehty kirjallista ilmoitusta takuun voimassaoloaikana, vikaa ei korvata. Ilmoituksen tulee sisältää: <ul style="list-style-type: none">• Kuvaus ongelmasta• Kuvaus asennuksesta, milloin, missä ja kuka sen on tehnyt (valokuvia voi liittää mukaan)• Tuotteen nimi, sarjanumero, ostopaikka ja -päivämäärä
5)	Takuukorjauksia varten alkuperäisen loppukäyttäjän on kuljetettava tai pakattava ja lähetettävä tuote valtuutetulle Wallas-Marin-jälleenmyyjälle tai valtuutettuun Wallas-Marin-huoltokeskukseen. Parhaan korjauspaikan määrittää maahantuoja sen jälkeen, kun alkuperäinen loppukäyttäjä on ilmoittanut asiasta Myyjälle. Kun Wallas-Marinin jälleenmyyjä/huoltokeskus on tarkastanut palautetun tuotteen ja jos siinä havaitaan materiaali- ja/tai valmistusvirheitä, jälleenmyyjän/huoltokeskuksen tulee korjata tuote. Jos jälleenmyyjä/huoltokeskus päättää, että korjaukset on tehtävä, käytetään vain valtuutettuja Wallas osia.
6)	Tämä takuu ei korvaa tuotteen poistamisesta ja uudelleenasennuksesta kertyneitä kustannuksia tai kuljetuskustannuksia, jos tuote on lähetetty korjattavaksi tai kuljetuksen aikana sattuneesta vauriosta.
7)	Tämä takuu ei korvaa luonnollisesta kulumisesta johtuvia vikoja tai kuluvia osia, joita ovat hehkusytyttimet, hehkutulpat, pohjamatto tai sydänlanka, polttoainesuodatin ja tiivisteet.
8)	Tämä takuu ei rajoita kuluttajansuojalainsäädännössä määriteltyjä oikeuksia.

9)	<p>Tämä takuu ei kata epäsuoria vahinkoja, jotka johtuvat viallisesta tuotteesta, omaisuusvahinkoja, tulonmenetyksiä, vammoja tai henkilövahinkoja, jotka johtuvat järjestelmävioista tai olosuhteista, jotka eivät liity Wallas-Marin-tuotteen materiaaleihin ja valmistukseen.</p> <p>Tällaisia Wallaksen tuotteista riippumattomia tilanteita ovat, mutta eivät rajoitu vain näihin:</p> <ul style="list-style-type: none">a) Tuotetta ei ole asennettu Wallas-Marin tuotteen käyttöohjeen mukaisesti tai maakohtaisia määräyksiä ei ole noudatettu.b) Vahinko tai vika, joka johtuu muiden kuin Wallas-Marinin valmistamien tai hyväksymien lisävarusteiden tai komponenttien asennuksesta ja/tai tuotteen rakenteen muuttamisesta ilman valmistajan lupaa.c) Valmistaja antamia asennus-, käyttö-, tai huoto-ohjeita ei ole noudatettud) Epäasianmukaisesta varastoinnista tai kuljetuksesta aiheutuneet vauriot.e) Onnettomuudet tai vahingot, joihin Wallas-Marin ei voinut vaikuttaa (force majeure).f) Vahinko tai vika, joka johtuu väärästä käsittelystä, sopimattoman polttoaineen käytöstä, matalasta jännitteestä, ylijännitteestä, liasta, vesivahingosta, ukkosesta, tuholaisesta, galvaanisesta tai sähkökemiallisesta korroosiosta tai on vuotovirran aiheuttama vaurio.g) Tuote on purettu tai avattu ilman valmistajan/maahantuojan nimenomaista lupaa.h) Tuotteen korjauksessa on käytetty muita kuin Wallas-komponentteja tai varaosia.i) Laite on korjattu/huollettu ei Wallas-hyväksytyyn yrityksen toimesta.j) Asennusvirhe, kun mahdollista vuotavaa vettä tai lämmönsiirtonestettä on voinut päästä veneen/ajoneuvon/matkailuauton/rakennusten tai vastaavien rakenteisiin.
10)	<p>Wallas-Marin pidättää oikeuden muuttaa minkä tahansa Wallas-Marin-tuotteen ulkoasua ilman erillistä ilmoitusta ja ilman velvollisuutta tehdä vastaavia muutoksia aiemmin valmistettuihin Wallas-Marin tuotteisiin.</p>



Alkuperäisen loppukäyttäjän on takuuvaatimusta tehdessään todistettava, että huolto- ja turvallisuusohjeita on noudatettu perusteellisesti. Tämä takuu ei koske vikoja, jotka ovat syntyneet huolimattomuudesta asennus-, käyttö- ja huolto-ohjeiden noudattamisessa.

Vastuuvapaus

Valmistaja ei ole vastuussa vahingosta, joka johtuu laitteen väärästä tai virheellisestä käytöstä tai asennuksesta. Takuu ei ole voimassa, mikäli virheellisyys johtuu asennus-, käyttö- tai huolto-ohjeiden noudattamatta jättämisestä.

Teknisk information - Accessoarer och teknisk data	3
Teknisk information - Enhetens funktion	4
Installation - Mått	5
Installation - Enhetsinstallation	6
Installation - Ansluta kablarna	7
Operation - Aktivering av enheten	10
Viktig information - Garanti	14
Viktig information - Ansvarsfriskrivning	15

Accessoarer och teknisk data

Polar Link 4440 (för Viking och Spartan serien)		Polar Link 4441 (för 22/30 GB eller 26/40 CC)	
			
Paketets innehåll			
1 st	Polar Link 4440	1 st	Polar Link 4441
1 st	Tillbehörspåse för väggmontering	1 st	Tillbehörspåse för väggmontering
1 st	Datakabel 5 m	1 st	Kabel
1 st	Datakabel 2 m	1 st	Antenn
1 st	Splitteradapter		
1 st	Antenn		

Teknisk data

4440/4441	4440	4441
Modem	LTE Class 5	LTE Class 5
Effekt	21 dbm	21 dbm
Strömförbrukning	57 - 140 mA	34 - 90 mA
Mått (L x B x H)	94,55 x 64 x 19 mm	94,55 x 64 x 19 mm
Vikt	0,31 kg	0,31 kg

Enhetens funktion

Polar Link 4440 och 4441 är nya modem för fjärråtkomst till Wallas-enheter.

Polar Link ger internetanslutning till båtar, fritidshus eller fritidsfordon för Wallas-enheter. Den skapar ett WLAN-nätverk, vilket gör det möjligt att dela anslutningen till flera Wallas-enheter samtidigt.

Med Polar Link-modemet kan du enkelt styra dina Wallas-enheter var du än befinner dig. Det förinstallerade SIM-kortet garanterar en snabb installation, så att du enkelt kan använda både nya och gamla Wallas-enheter. SIM-kortet fungerar i 170 länder.

Enheten är klar att användas efter att kablarna har anslutits och enheten har aktiverats.

Enhetsfunktioner



Det tar cirka 20-30 minuter innan enheten är klar för användning.

Uppdatering, återställning och viloläge

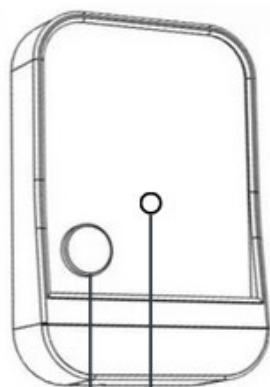

Button

Led

Funktioner i 4440

- 1) Starta uppdateringen
Tryck KORT på den vita knappen fem gånger inom två sekunder
 - 2) Återställ Polar Link
Håll knappen intryckt i 5 sekunder
- Raderar alla användarkonfigurationer.
- Enheten förblir alltid aktiv i minst 5 minuter efter uppstart.

OBS! Denna modell har inget viloläge.

Led-indikering

RÖD (blinkande) = INGEN internetanslutning, INGET internet
BLÅ = internetanslutning ok
LILA = Polar Link uppdaterar Wallas-enheten

Funktioner i 4441

- 1) Uppdateringen är inte möjlig för 22 Dt, 30 Dt, 22 GB, 30 GB, 40 Dt, 26 CC eller 40 CC.
 - 2) Återställ Polar Link
Håll knappen intryckt i 5 sekunder
- Raderar alla användarkonfigurationer.
- Enheten förblir alltid aktiv i minst 5 minuter efter uppstart.

OBS! Enheten går i viloläge i 4 minuter om ingen statusförfrågan från remote.wallas.fi inom 1 minut. Denna funktion är till för att spara batteri.

Mått

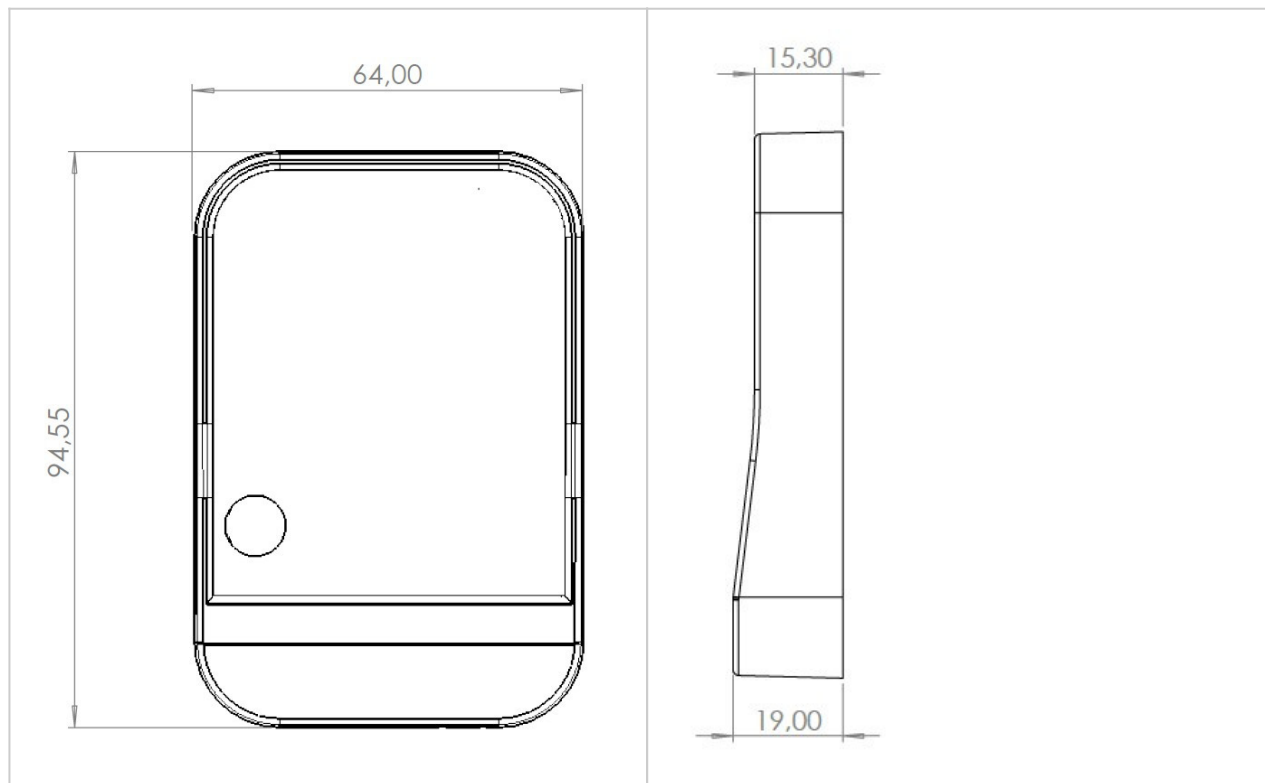

Enhetsinstallation

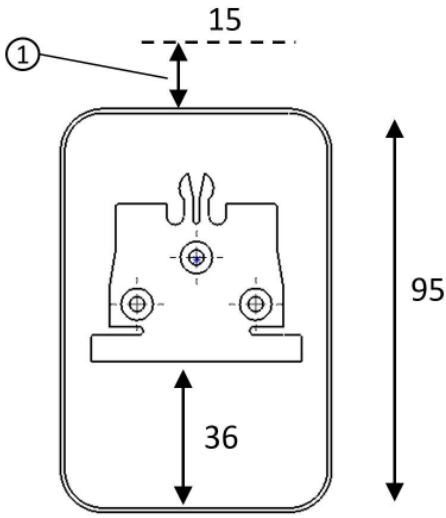
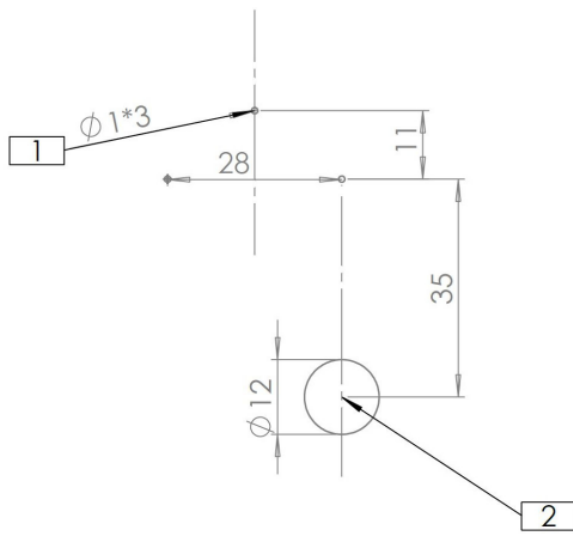

4440 Polar Link-kabeln kan monteras på ytan eller bakom väggen.

Ytmontering, kabel synlig	Kabelinstallation, kabel osynlig
	
<ol style="list-style-type: none"> 1) Installera monteringsplattan och markera platserna för skruvarna. Förborra 3*1 mm hål för skruvarna. 2) Klipp av kabelöppningen på enhetens botten. 3) Installera monteringsplattan. 4) Glid enheten på plats uppifrån nedåt. 	<ol style="list-style-type: none"> 1) Installera monteringsplattan och markera platserna för skruvarna. Förborra 3*1 mm hål för skruvarna. 2) Borra ett 12 mm hål för kabeln. Rita och kontrollera hålets placering innan du borrar, det ska inte synas när panelen är monterad. 3) Installera monteringsplattan. 4) Glid enheten på plats uppifrån nedåt.



Ansluta kablarna

4440 Polar Link är kompatibel med de nya modellerna och modell 4441 är kompatibel med de äldre värmare modellerna.

Det enklaste sättet att skilja mellan nya och gamla modeller är att titta på kontrollpanelen.

Kontrollpanel för värmare i serierna Viking och Spartan / 4440	Kontrollpanel för 22 GB / 30 GB and 26 CC / 40 CC / 4441
	



Ansluta kablarna till de nya värmarna	
 <p>1</p>	<p>Om du redan har anslutit värmaren och kontrollpanelen, gör då följande</p> <ol style="list-style-type: none"> 1. Anslut kabeln mellan värmaren och kontrollpanelen igen genom att koppla bort kabeln på kontrollpanelens sida. <p>Om du har köpt en ny värmare och Polar Link kan du hoppa över detta steg.</p>
 <p>2</p>	<ol style="list-style-type: none"> 2. Anslut RJ12-datakablarna (3 st) mellan enheterna som visas på bilden bredvid med hjälp av splitteradaptern.

	<p>Kabelanslutning</p> <p>När du ansluter kabeln till enheten, kontrollera att anslutningsklämman är som på bilden. Det hörs ett lågt klickljud när den är ansluten.</p>
	<p>Kabel borttagning</p> <p>Tryck på frigöringsklämman i kontakten innan du drar bort kabeln.</p>

<p>Ansluta kablarna till äldre värmare</p>	
	<p>Anslutningar med värmare 22 GB eller 30 GB</p> <p>Alla andra kablar är redan på plats.</p> <ol style="list-style-type: none"> 1. Anslut Polar Link-kabeln till kontrollpanelen

	<p>Anslutningar till värmare 26 CC och 40 CC</p>
	<p>Alla andra kablar är redan på plats.</p> <p>1. Anslut Polar Link-kabeln till kontrollpanelen.</p>

Detaljerade instruktioner för anslutning av kabeln till kontrollpanelen

	<p>Kabeln ansluts till kontrollpanelens baksida. Om Thermo PI-kontrollpanelen redan är monterad, ta först bort panelen från sin plats.</p>
	<p>Anslut Polar Link-kabeln till den smalare kontakten på baksidan av kontrollpanelen.</p>
	<p>Anslut kabeln till kontakten. Ett svagt klickljud hörs när kabeln ansluts.</p>

Ansluta antennen

	<p>Anslut antennen till Polar Link.</p> <p>Placera antennen på en plats där internetsignalen är starkast. Välj ett öppet område borta från hinder som stora metallföremål etc.</p> <p>Korrekt placering av antennen hjälper till att upprätta en internetanslutning och ökar enhetens förmåga att upprätthålla en stabil internetanslutning.</p>
---	--

Aktivering av enheten

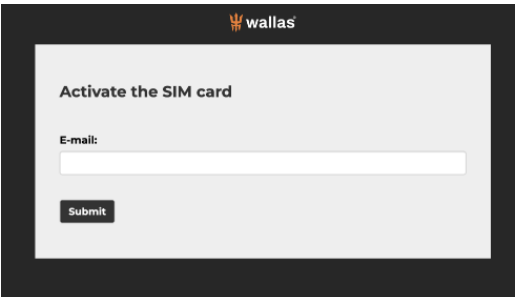
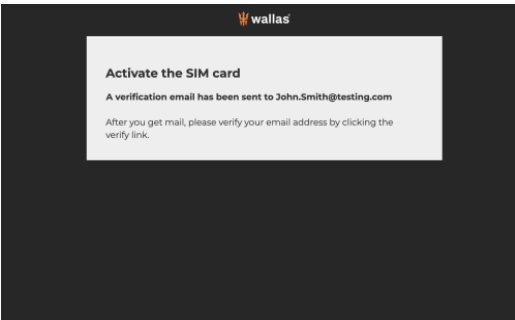
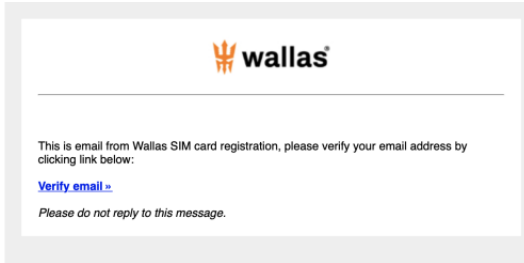
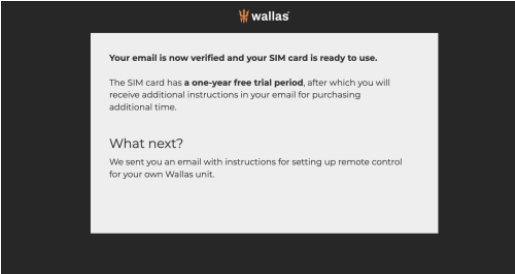
Aktivering av SIM-kort, e-postverifiering och enhetsregistrering	
	<p>Skanna QR-koden för att aktivera SIM-kortet. Rätt QR-kod finns i broschyren i Polar Link-försäljningspaketet "Inställningsguide".</p> <p>QR-koden till vänster är bara en modell, inte en riktig fungerande kod.</p>
	<p>Nästa steg i processen är att ange din e-postadress.</p>
	<p>Efter aktivering av SIM-kortet loggar du in på din e-post för att verifiera e-postadressen.</p>
	<p>Klicka på länken Verify email >> (för att verifiera e-postadress)</p>
	<p>Du kommer att få ett meddelande om att SIM-kortet är klart att användas.</p>



Your SIM card is now activated and ready to use! The free trial period expires on 26th Feb 2026

Before your subscription expires, you will receive a notification by email a month before. The email contains the information to continue the subscription.

[Your subscription details >](#)



For 22Dt/GB, 30Dt/GB, 40Dt, 26CC or 40CC

Wallas Remote Control

To use new simcard and modem with Wallas remote control:
[Create a user account and register the heater >](#)



For Spartan and Viking series

Wallas Remote app

The app works with Wallas units that come with the Advanced control panel (Spartan and Viking Series marine heaters as well as 40 EA cottage heater). To use new simcard and modem with Wallas unit, download app:



Please do not reply to this message.

Om du använder Polar Link med någon av följande enheter;

22 Dt, 30 Dt, 22 GB, 30 GB, 40 Dt, 26 CC eller 40 CC

klicka på länken **Create a user account and register the heater >>** (Skapa ett användarkonto och registrera värmaren) i e-postmeddelandet och följ instruktionerna.

Ladda inte ner Wallas Remote applikationen



Om du ska använda Polar Link med någon av följande enheter;

SPARTANAIR, SPARTANTWIN, SPARTAN WATER, VIKINGAIR, VIKINGAIRTWIN, VIKINGWATER, VIKINGCOMBI eller 40EA,

ladda ner appen **Wallas Remote**.

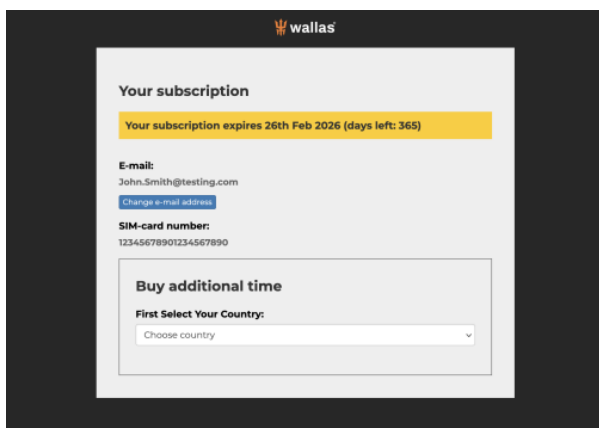

Du kan se dina prenumerationsuppgifter via länken **Your subscription details >>** (Dina prenumerationsuppgifter)

Du kan också enkelt köpa ytterligare tid efter den kostnadsfria provperioden via samma länk. Tjänsten kan fortsätta i 3, 6, 12 eller 24 månader mot en avgift.

Tjänsten kan användas säsongsvis, dvs. om det finns en period under året (till exempel vinter) när tjänsten inte behövs, kan tjänsten pausas och aktiveras när den behövs.



Wallas Remote-applikationen bör inte laddas ner om du ansluter Polar Link till 22 Dt, 30 Dt, 22 GB, 30 GB, 40 Dt, 26 CC eller 40 CC.

Ansluta värmaren till Polar Link

Följ instruktionerna nedan **endast** om du **ansluter Polar Link till en av dessa Wallas-enheter; SPARTAN AIR, SPARTAN TWIN, SPARTAN WATER, VIKING AIR, VIKING AIR TWIN, VIKING WATER, VIKING COMBI eller 40 EA.**



Ladda ner **Wallas Remote**-appen till din mobila enhet från din appbutik, om du inte redan har den.



Wallas Remote-applikationens logotyp i applikationsbutiken.

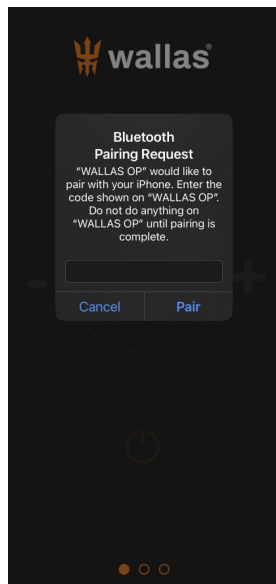
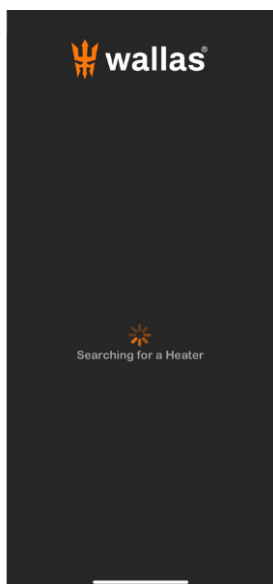

Hur du kopplar ihop applikationen med värmaren/kontrollpanelen förklaras mer detaljerat i värmarens bruksanvisning.

Stegen i korthet:

- 1) Aktivera den korta trådlösa anslutningen för parning
- 2) När en enhet hittas visas en pinkod på kontrollpanelens skärm
- 3) Ange pinkoden i appen och tryck på Pair (Par)
- 4) Texten DEVICE ADDED (ENHET TILLAGD) visas på kontrollpanelens skärm när kopplingen har lyckats.

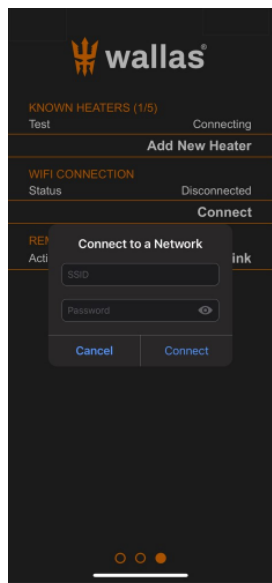
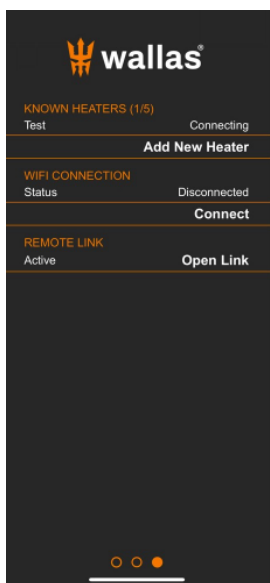

WiFi-anslutningen skapas via Wallas Remote-applikationen.

Tryck på Connect (Anslut)

När du väljer Connect för första gången kommer applikationen att be om SSID och lösenord. Fråga Wallas service om du behöver dem.

E-post: service@wallas.fi



Du kan ansluta upp till 3 enheter till Polar Link !

Garanti

Wallas-Marin Oy ("tillverkaren") garanterar sina värmare, kaminer och ugnar (nedan kallade "produkten") mot material- och tillverkningsfel i två (2) år eller 2 000 drifttimmar vid normal användning (beroende på vilket som inträffar först), med verkan från och med försäljningstillfället till den ursprungliga slutanvändaren enligt de villkor som anges här.

Wallas-Marins värmesystem är konstruerade och avsedda för fritidsbruk. Användning för kommersiellt bruk, ombord eller oönskad användning kommer att resultera i förhöjda driftstimmar som kräver underhåll och reparation som inte täcks av produktgarantin.

1)	Denna garanti gäller endast för den första köparen/kunden ("ursprunglig slutanvändare") som förvärvar Wallas-Marin-produkten för eget bruk.
2)	Denna garanti gäller i två (2) år eller 2 000 drifttimmar (beroende på vilket som inträffar först) från det datum då den ursprungliga slutanvändaren köpte produkten. En kopia av det daterade kvittot från försäljningen ska sparas som bevis för inköpsdatumet. Garantiperioden kan förlängas med ytterligare 12 månader genom att registrera produkten inom tre (3) månader från det att produkten såldes till den ursprungliga slutanvändaren. Registreringen måste göras online på www.wallas.fi/takuu . Trots den förlängda garantiperioden är täckningen begränsad till 2 000 drifttimmar för alla produkter. Reparationer som utförs under garantiperioden förnyar eller ändrar inte den ursprungliga garantiperioden.
3)	Avsikten med denna garanti är att skydda den ursprungliga slutanvändaren av produkten från defekter och tillhandahålla reparation och utbyte av defekta delar. Garantireparationer måste administreras av en auktoriserad Wallas-Marin-distributör eller ett auktoriserat Wallas-Marin Service Center i enlighet med Wallas-Marins garantipolicy.
4)	Anmälan om felet måste omedelbart göras skriftligen till den auktoriserade Wallas-Marin-distributören, som sålde produkten ("Säljaren") av den ursprungliga slutanvändaren, om möjligt, men senast två (2) månader efter det att felet uppstod. Om garantiperioden har löpt ut och inget skriftligt meddelande gavs medan garantin fortfarande var giltig, kommer felet inte att täckas. Meddelandet måste innehålla följande: <ul style="list-style-type: none">• Beskrivning av problemet• Beskrivning av installationen, när, var och av vem den utfördes (fotografier kan bifogas).• Produktnamn, serienummer, inköpsort och inköpsdatum.
5)	För reparationer under garantin måste den ursprungliga slutanvändaren ta eller paketera och skicka produkten till en auktoriserad Wallas-Marin-distributör eller till ett auktoriserat Wallas-Marin-servicecenter. Den bästa platsen för reparationer bestäms av importören efter att den ursprungliga slutanvändaren har meddelat säljaren om problemet. När Wallas-Marin-distributören/servicecentret har undersökt den returnerade produkten och om det konstateras att den är defekt i material och/eller utförande, ska distributören/servicecentret reparera produkten. Om distributören/Servicecentret fastställer att reparationer måste göras kommer endast auktoriserade Wallas-Marin-delar att användas.
6)	Detta är en garanti för återlämning till basen, som inte täcker kostnader som ackumuleras från borttagning och återinstallation av produkten, eller transportkostnader om produkten har skickats för reparation, eller om någon skada har uppstått under transporten.
7)	Denna garanti täcker inte förbruknings- eller slitdelar, vilket inkluderar glödspole/plugg, bottenmatta eller veke, bränslefilter, tätningar.
8)	Denna garanti begränsar inte de rättigheter som anges i konsumentskyddslagstiftningen.

9)	<p>Denna garanti täcker inte indirekta skador som uppstår till följd av en defekt produkt, egendomsskador, inkomstbortfall, skada eller förlust av liv till följd av systemfel, eller förhållanden som inte är relaterade till Wallas-Marin-produktens material och utförande.</p> <p>Sådana ovidkommande förhållanden inkluderar, men är inte begränsade till:</p> <ul style="list-style-type: none">a) Produkten har inte installerats i enlighet med Wallas-Marins bruksanvisning för produkten eller de landsspecifika bestämmelserna har inte följts.b) Skador eller fel som orsakats av installation av tillbehör eller komponenter som inte tillverkats eller godkänts av Wallas-Marin och/eller ändring av produktstrukturen utan tillverkarens medgivande.c) Underlåtenhet att följa drifts- eller underhållsinstruktionerna i Produktanvändarhandboken.d) Skador orsakade av olämplig förvaring eller transport.e) Fel som beror på en olycka eller skada som Wallas-Marin inte har någon kontroll över (force majeure).f) Skada eller fel som orsakats av felaktig hantering, användning av olämpligt bränsle, låg spänning, överspänning, smuts, vatten som tränger in i produkten, galvanisk korrosion, elektrokemisk korrosion eller skador på grund av ströström.g) Produkten har demonterats eller öppnats utan tillverkarens/importörens uttryckliga tillstånd.h) Komponenter eller reservdelar som inte är från Wallas har använts vid reparation av produkten.i) Reparationen har utförts av en icke auktoriserad tjänsteleverantör.j) Installationsfel när eventuellt läckande vatten eller läckande kylvätska kan tränga in i båten/fordonet/byggnadsstrukturerna.
10)	<p>Wallas-Marin förbehåller sig rätten att ändra utformningen av alla Wallas-Marin-produkter utan förvarning och utan skyldighet att göra motsvarande ändringar i tidigare tillverkade Wallas-Marin-produkter.</p>



När den ursprungliga slutanvändaren gör ett garantianspråk måste han/hon bevisa att underhålls- och säkerhetsinstruktionerna har följts noggrant. Garantin gäller inte defekter som uppstått på grund av slarv med att följa instruktionerna för installation, drift och underhåll.

Ansvarsfriskrivning

Tillverkaren ansvarar inte för skador orsakade av felaktig användning eller installation. Underlåtenhet att följa installations-, drifts- och serviceinstruktionerna gör garantin ogiltig, vilket leder till att Wallas-Marin Oy:s ansvar utesluts.

Wallas-Marin Oy
Kärrykatu 4
20780 Kaarina, Finland
www.wallas.com

We reserve the right to changes.
Oikeudet muutoksiin pidätetään.
Vi behåller rätten att göra ändringar.